

PANEL MR

MRAMOROVÉ/GRANITOVÉ PANELY

CZ

MARBLE/GRANITE PANELS

GB

MARMORPLATTEN/GRANITPLATTEN

D



Návod k montáži a použití
Instructions for installation and use
Bedienungsanleitung



FENIX

- Jakékoliv zásahy do panelu smí provádět pouze kvalifikovaná osoba. Před zahájením takové práce musí být panel vypnut od zdroje proudu. Jelikož se jedná o přírodní materiál, který je křehký, je nutné dbát zvýšené opatrnosti při přepravě, manipulaci a montáži.
- Mramorovou desku panelu je možné ošetřovat jen prostředky, které nepoškodí kvalitu povrchu (lesk).
- **Před prvním zapnutím musí být teplota panelu vyrovnaná s teplotou v místnosti (minimálně však +3°C).**
- **V žádném případě panel nezakrývejte.** Nápis „NEZAKRÝVAT“ upozorňuje, že jakýkoliv materiál, kterým je zakryt panel může způsobit požár. Před panel se nesmí stavět žádný nábytek ani věšet záclony (viz. obr. 7) a musí být zaručena volná cirkulace vzduchu.
- Pravidelně, minimálně pokaždé před zahájením topné sezóny odstraňujte prach z panelu. Nedotýkejte se panelu z vany nebo sprchy!
- Toto topidlo není vybaveno zařízením pro kontrolu teploty místnosti. Nepoužívejte toto topidlo v malých místnostech, jsou-li obsazeny osobami, které nejsou schopny opustit tuto místnost vlastními silami, není-li zajištěn trvalý dozor.
- Tento spotřebič mohou používat děti ve věku 8 let a starší, a osoby se sníženými fyzickými, smyslovými nebo mentálními schopnostmi nebo nedostatkem zkušeností a znalostí, pokud jsou pod dozorem nebo byli poučeni o používání spotřebiče bezpečným způsobem a rozumí případným nebezpečím.
- Děti si se spotřebičem nesmějí hrát. Čištění a údržbu vykonávanou uživatelem nesmí vykonávat děti bez dozoru. Dětem mladším 3 let by měl být zamezen přístup ke spotřebiči, pokud nejsou trvale pod dozorem.
- Děti ve věku od 3 do 8 let musí tento spotřebič zapínat/vypínat pouze za předpokladu, že byl umístěn nebo nainstalován ve své zamýšlené normální provozní poloze, a pokud jsou pod dozorem nebo byly poučeny o používání spotřebiče bezpečným způsobem a rozumí případným nebezpečím. Děti ve věku od 3 do 8 let nesmějí zasouvat vidlici do zásuvky, regulovat a čistit spotřebič nebo vykonávat údržbu prováděnou uživatelem.

Upozornění: Některé části tohoto výrobku se mohou stát velmi horkými a způsobit popálení. Zvláštní pozornost musí být věnována přítomnosti dětí a hendikepovaných lidí.

POZOR!

Aby se zamezilo popraskání mramorové desky vlivem rychlého náběhu teploty, je nutno při prvním uvedení do provozu dodržet tento časový náběhový cyklus:

20 minut ZAPNUTO

30 minut VYPNUTO

30 minut ZAPNUTO

30 minut VYPNUTO

Teprve po dokončení tohoto cyklu je možno panel provozovat v normálním teplotním režimu.

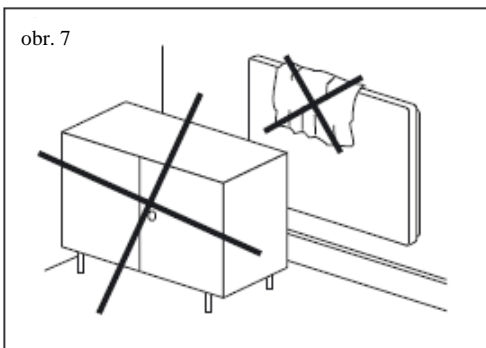

Návod k montáži a použití

Montážní návod

Instalace, elektrické připojení a první uvedení do provozu smí provádět pracovník s odpovídající kvalifikací (dle vyhl. 50/78 Sb.).

Odstupy

Odstup spodní hrany spotřebiče od podlahy nesmí být menší než 50 mm. Odstup na stranu, např. k nábytku, musí být minimálně 100 mm a směrem nahoru minimálně 100 mm (viz. obr. 2).

V koupelnách musí být panel instalován ve shodě s ČSN 33 2000-7-701 a smí být umístěn v souladu s obr. 1 v zónách 2 a 3.

Panel je zařízení třídy II a je chráněn proti stříkající vodě, krytí IP 44. Panel nesmí být umístěn přímo pod zásuvkou elektrického proudu.

EI. instalaci je nutné vybavit 2 pólovým vypínáním, u něhož se vzdálenost rozpojených kontaktů rovná min. 3 mm.

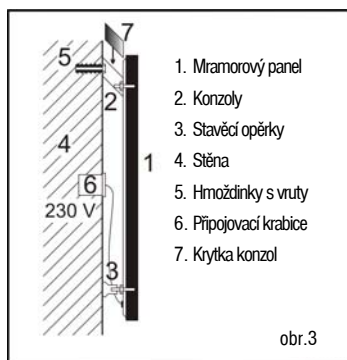
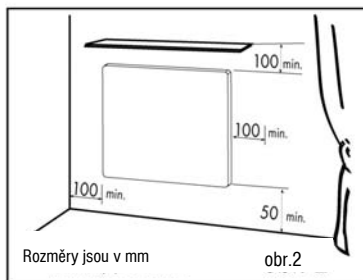
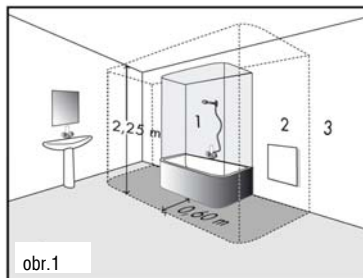

Montáž

Panel je zabalen samostatně v kartonové krabici a k uchycení na stěnu slouží upevňovací konzoly. Panel lze na stěnu instalovat na délku nebo šířku, **stropní montáž je zakázána (obr. 4)**. Otvory pro konzoly vyvrtejte dle obr. 5 (instalace na délku panelu) nebo dle obr. 6 (instalace na šířku panelu). Rozměry **A** jsou rozteče vrtaných otvorů a rozměry **B**, **C** a **D** jsou minimální vzdálenosti otvorů od okolních předmětů.

Konzoly upevněte ke stěně vruty do hmoždinek (nejsou součástí výrobku), tyto je nutno volit s ohledem na druh materiálu stěny a na vyšší hmotnost panelu.

Panel zavěste na konzoly vždy za horní dva šrouby (dle způsobu zavěšení) a ke konzole pevně utáhněte připravenými maticemi s podložkou. Upevňovací matice jsou našroubovány na dvou šroubech panelu připraveny pro zavěšení naležato.

K panelu jsou přibaleny kromě upevňovacích konzol také stavěcí opěrky, kterými se po našroubování na spodní šrouby panelu vymezí odstupová vzdálenost panelu od stěny a krytky upevňovacích konzol.

Na obr. 3 je zobrazen boční pohled na panel po zavěšení na stěnu.

Elektrická instalace

Panel je vybaven dvoužilovým kabelem na 1/N 230 V / 50 Hz.

Barevné značení vodičů:

Fáze – *hnědý*,

Střední (pracovní) vodič – *modrý*.

Přívodní vodiče mohou být opatřeny vidlicí (exportní trhy), odstranění vidlice a zkrácení přívodního vodiče není důvodem pro ztrátu záruky

Napájecí kabel je připojený do krabice na stěně, viz. obr. 3. Jestliže je napájecí přívod spotřebiče poškozen, musí být nahrazen výrobcem nebo jeho servisním technikem nebo podobně kvalifikovanou osobou, aby se tak zabránilo vzniku nebezpečné situace.

Ovládání panelu

Doporučujeme zajistit ovládání panelu externím prostorovým termostatem s vypínačem.

Prostorový termostat udržuje nastavenou teplotu vzduchu v místnosti.

Panel je dále vybaven omezovacím termostatem, který zajišťuje, že maximální teplota panelu nepřekročí 110 °C.

Demontáž panelu

Před uvolněním upevňovacích konzol odpojme pomocí dvoupólového vypínače panel od sítě. S použitím nářadí uvolněte montážní šrouby a panel nadzvedněte svisle nahoru tak, aby se konzoly uvolnily ze šroubů. Dále je nutné odpojit napájecí kabel z krabice na zdi.

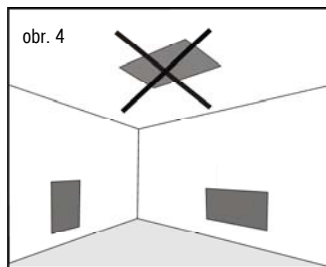

obr. 4

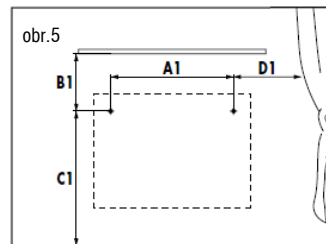

obr.5

W	A1 (mm)	B1 (mm)	C1 (mm)	D1 (mm)
300	260	185	465	220
500	460	185	465	220
800	660	185	565	220
1000	860	185	565	220
1200	900	185	565	300
1500	900	185	565	400

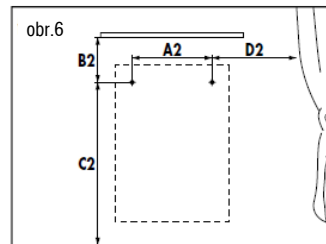

obr.6

W	A2 (mm)	B2 (mm)	C2 (mm)	D2 (mm)
300	260	185	465	220
500	260	185	665	220
800	360	185	865	220
1000	360	185	1065	220
1200	360	265	1185	220
1500	360	365	1285	220

Technické údaje

TYP	Rozměr (mm) DxŠxH	Hmotnost (kg)	Výkon (W)	Proud (A)	Napětí	Třída	Max. povrch. teplota	Krytí
MR 300	500x500x30	20	300	1,30	230 V AC	II	110 °C	IP 44
MR 500	700x500x30	28	500	2,17				
MR 800	900x600x30	43	800	3,48				
MR 1000	1100x600x30	53	1000	4,35				
MR 1200	1300x600x30	62	1200	5,20				
MR 1500	1500x600x30	72	1500	6,50				

Panel je možné montovat na podklady třídy hořlavosti C, D.

Záruční podmínky

Dodavatel poskytuje na výrobky záruku 24 měsíců od data prodeje.

Záruka se nevztahuje na vady způsobené dopravou, nedbalou manipulací a neodbornou montáží. Záruka se rovněž nevztahuje na neodborný zásah do panelu a na běžné opotřebení výrobku.

Potvrzení o prodeji:.....

Datum prodeje:.....Výrobní číslo:.....

Prodejce:.....

- Only a qualified person is allowed to work on the panel. The panel must be disconnected from the power supply before starting any work. Because the natural marble is a material, it is necessary to be careful during transport, manipulation and montage. The marble slab may only be cleaned with detergents which will not impair the surface quality (polish).
- ***Before switching on the panel for the first time its temperature must be the same as the temperature in the room where it is to be installed (and at a minimum of +3°C above zero).***
- ***Do not cover your heating unit in any way.*** The "DO NOT COVER" warning tag is there to remind you that any material covering the unit can catch fire. Never place or hang any furniture or curtains in front of the panel (see Fig. 7) and ensure free air circulation.
- Regularly, at least each time before starting a heating season, clean the panel from dust. Do not touch the panel from the bath/showerbath.
- This heater isn't fitted with a room temperature control device. Do not use this heater in small rooms if they are occupied by people who cannot be left in the room by themselves unless permanent supervision is provided.
- This appliance can be used by children from the age of 8 and older, and persons with lower physical, sensory or mental abilities or a lack of experience or knowledge providing they are under supervision or have been trained in the use of the appliance in a safe manner and understand the possible danger. Children may not play with the appliance. Cleaning and maintenance by the user must not be carried out by children without supervision. Children under 3 years of age should be prevented from accessing the appliance, unless they are constantly supervised.
- Children from 3 to 8 years of age may switch the appliance on/off only if it is placed or installed in its intended standard operating position and if they are under supervision or have been instructed in the safe use of the appliance and if they understand the possible danger. Children from 3 to 8 years of age mustn't insert the plug into the socket, control or clean the appliance or carry out maintenance that is to be done by the user.

WARNING – Some parts of this product may become very hot and cause burns. Special attention must be paid to this fact in the presence of children and handicapped persons.

ATTENTION!

For first marble panel start-up is necessary to keep a starting temperature time as is mentioned in table below in order to prevent marble stone desk cracking by reason of very fast temperature increasing:

20 minutes Switch-ON
30 minutes Switch-OFF
30 minutes Switch-ON
30 minutes Switch-OFF

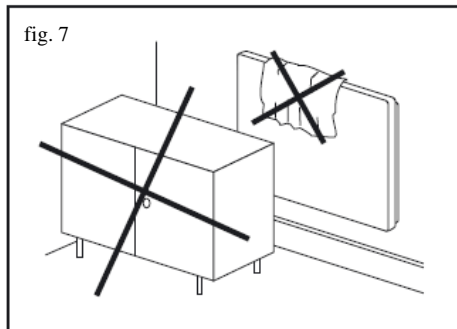

Instructions for installation and use

Installation Instructions

Installation, electrical connection and the first use should only be performed by a qualified person.

Distances

The distance from the lower edge of the appliance to the floor should not be less than 50 mm. There should also be a distance of at least 100 mm at the sides, e.g. to a furniture, and above (see Fig. 2).

In bathrooms, the panel must be installed in accordance with Figure 1 in zones 2 and 3.

The panel is a class II equipment and is splash water protected with the IP 44 protection. The panel should not be arranged right under a fixed connection socket. The electric installation must be equipped with a double pole switching device with a control gap opening of at least 3 mm.

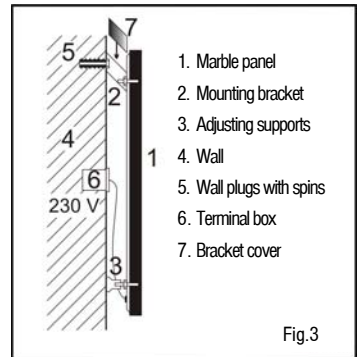
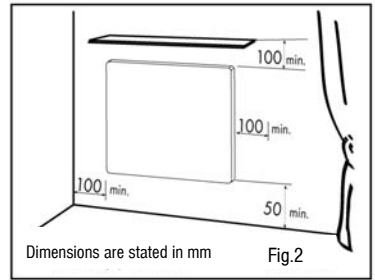
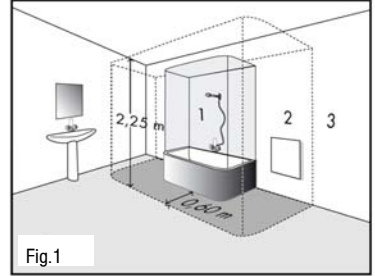

Installation

The panel is supplied separately in a cardbox and fixed to a wall with mounting brackets. The panel can be installed on the wall lengthwise or widthwise; **mounting the panel on the ceiling is forbidden** (fig. 4). Drill the holes for the mounting brackets according to fig. 5 (lengthwise panel installation) or fig. 6 (widthwise installation).

Dimensions **A** are distances between the drilled holes and dimensions **B**, **C** and **D** are minimum distances of the holes from surrounding objects.

Fasten the brackets with screws into dowels (not included). The dowels should be selected in respect of a wall material type and higher weight of panel. Hang the panel on the mounting brackets with two upper screws (according to suspension) and fasten firmly to the brackets with nuts with washer. For horizontal suspension, nuts are screwed on two screws of the panel.

Besides the mounting brackets, the panel includes adjustment rests fastened to the lower screws of the panel and adjusting the distance between the panel and the wall and the mounting bracket cover. Fig. 3 shows a side view of the panel suspended on the wall.

Electric Installation

The panel is equipped with a two-core cable.

Power supply – 1/N 230 V / 50 Hz

Colour indication of wires:

Phase – *brown*,

Central (working) conductor – *blue*.

The cable can be fitted with a plug (export markets), removal of the plug and shortening of the supply lead will not result in loss of warranty.

The power supply cable is connected to the wall junction box, see Fig. 3. If power supply cable is damaged, then it may only be replaced by manufacturer or its service technician or similarly

qualified person in order to prevent dangerous situation.

Panel Control

The panel control by external room thermostat equipped with a switch is recommended.

The room thermostat maintains set air temperature in a room.

Moreover, the panel is equipped with a limiting thermostat which regulates the panel surface temperature not to exceed 110 °C.

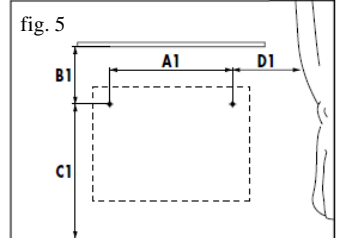
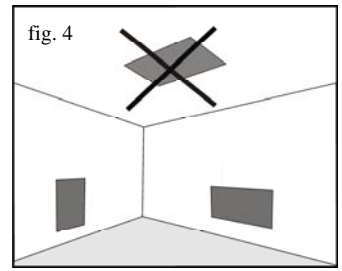

W	A1 (mm)	B1 (mm)	C1 (mm)	D1 (mm)
300	260	185	465	220
500	460	185	465	220
800	660	185	565	220
1000	860	185	565	220
1200	900	185	565	300
1500	900	185	565	400

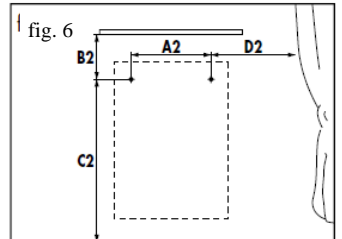

W	A2 (mm)	B2 (mm)	C2 (mm)	D2 (mm)
300	260	185	465	220
500	260	185	665	220
800	360	185	865	220
1000	360	185	1065	220
1200	360	265	1185	220
1500	360	365	1285	220

Panel Removal

Before releasing the mounting brackets, disconnect the panel from the mains by doublepole switch. Using tools, release erection bolts and lift the panel vertically upwards to release the brackets from the screws. It is also necessary to disconnect the power supply cable from the wall junction box.

Technical Data

<i>TYPE</i>	Dimensions (mm) LxWxD	Weight (kg)	Output (W)	Electric current (A)	Voltage	Class	Max. surface temp.	Protection
MR 300	500x500x30	20	300	1,30	230 V AC	II	110 °C	IP 44
MR 500	700x500x30	28	500	2,17				
MR 800	900x600x30	43	800	3,48				
MR 1000	1100x600x30	53	1000	4,35				
MR 1200	1300x600x30	62	1200	5,20				
MR 1500	1500x600x30	72	1500	6,50				

The panel may be mounted to the grounds of flammability classes C and D.

Guarantee Conditions

The guarantee is valid for 24 months from a date of sale.

The guarantee does not cover any appliances which defects are due to transport, negligent manipulation and/or faulty installation. Moreover, the guarantee does not cover any unskilled intervention in the panel and ordinary wear and tear of the product.

Confirmation of sale:.....

Date of sale:..... Serial No.:.....

Seller:.....

- Jegliche Eingriffe in den Heizkörper dürfen nur von einer qualifizierten Person vorgenommen werden. Vor Beginn einer solchen Arbeit muss der Heizkörper von der Stromquelle abgeschaltet sein. Da es sich um natürliches Material handelt, das zerbrechlich ist, ist beim Transport, bei der Handhabung und Montage auf größte Vorsicht zu achten.
- Die Marmorplatte des Heizkörpers darf nur mit Mitteln behandelt werden, die die Qualität der Oberfläche (Glanz) nicht beeinträchtigen.
- **Vor der ersten Einschaltung muss die Temperatur der Platte der Raumtemperatur entsprechen (mindestens doch +3°C).**
- **Der Heizkörper darf auf keinen Fall bedeckt werden.** Die Aufschrift NICHT BEDECKEN macht darauf aufmerksam, dass jedes Material, mit dem der Heizkörper bedeckt ist, einen Brand verursachen kann. Vor den Heizkörper dürfen keine Möbel gestellt werden und keine Gardinen gehängt werden (siehe Abb. 7) und es muss eine freie
- Luftzirkulation gewährleistet sein. Der Staub ist vom Heizkörper regelmäßig, jedoch mindestens vor Beginn jeder Heizsaison zu entfernen.
Den Heizkörper nicht aus der Wanne oder aus der Dusche heraus berühren!
- Dieses Heizgerät ist mit keiner Einrichtung zu Raumtemperaturüberwachung ausgerüstet. Deshalb darf dieses Heizgerät nicht in kleinen Räumen verwendet werden, falls hier die Personen anwesend sind, die nicht imstande sind, diesen Raum zu verlassen, und falls es keine ständige Aufsicht garantiert ist.
- Dieses Verbrauchsgerät kann von den Kindern ab 8 Jahren und von den Personen mit beschränkten physischen, sinnlichen oder mentalen Fähigkeiten oder mit Mangel an Erfahrungen und Kenntnisse nur dann verwendet werden, falls sie überwacht werden oder falls sie über sichere Verwendung des Verbrauchsgeräts informiert wurden und eventuelle Gefahren verstehen.
- Die Kinder können mit dem Verbrauchsgerät nicht spielen. Die für den Benutzer vorgeschriebene Reinigung und Wartung können von den Kindern ohne Aufsicht nicht durchgeführt werden. Zutritt von Kindern unter 3 Jahre zum Verbrauchsgerät sollte vermieden sein, falls sie nicht unter ständiger Aufsicht stehen.
- Kinder von 3 bis 8 Jahren können dieses Verbrauchsgerät einschalten/ausschalten, nur wenn es in seiner vorgesehenen normalen Betriebsposition installiert wurde und wenn sie unter Aufsicht stehen oder über sichere Verwendung des Verbrauchsgeräts unterwiesen wurden und eventuelle Gefahren verstehen. Kinder von 3 bis 8 Jahren können den Stecker in Steckdose nicht einstecken, das Verbrauchsgerät regeln, reinigen oder bei ihm die vom Verbraucher durchgeführte Wartung durchführen.

BEMERKUNG – Einige Teile dieses Produkts können sehr heiß werden und Brandwunden verursachen. Besondere Acht ist bei Anwesenheit von Kindern und Behinderten zu geben.

ZUR BEACHTUNG!

Es ist notwendig, nach dem schnellen Temperaturanstieg die Marmorrisse zu verhüten, beim ersten Inbetriebsetzung diesen Zyklus halten:

20 minuten EIN

30 minuten AUS

30 minuten EIN

30 minuten AUS

Erst nach der Beendigung dieses Zyklus ist möglich einen normalen Betrieb der Marmorplatte zu treiben.

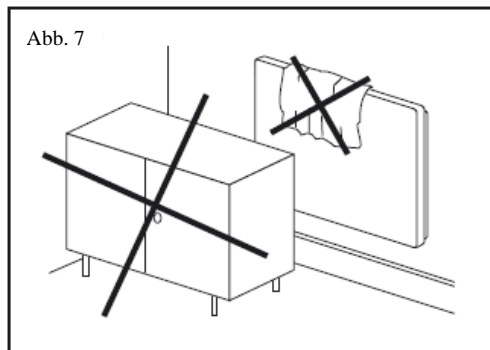

Bedienungsanleitung

Montageanleitung

Installation, Elektroanschluss und erste Inbetriebnahme darf nur ein Fachmann mit entsprechender Qualifikation vornehmen.

Abstände

Der Abstand der unteren Kante des Elektrogeräts zum Fußboden darf nicht geringer als 50 mm sein.

Der Seitenabstand, z.B. zu Möbeln und der Abstand nach oben muss mindestens 100 mm betragen (siehe Abb. 2).

In Badezimmern muss der Heizkörper in Übereinstimmung mit den Normen installiert werden und darf laut Abb. 1. nur in den Zonen 2 und 3 platziert werden.

Der Heizkörper ist ein Gerät der Klasse II und ist durch die Abdeckung IP44 gegen Spritzwasser geschützt. Die Heizplatte darf nicht direkt unter einer Elektrosteckdose angebracht werden.

Die Elektroinstallation ist mit einer zweipoligen Abschaltung auszustatten, bei der die Mindestentfernung der unterbrochenen Kontakte 3 mm beträgt.



Abb. 1



Die Abstände in mm angeführt.

Abb. 2

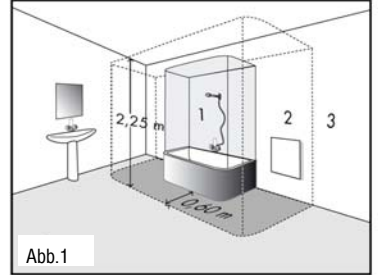
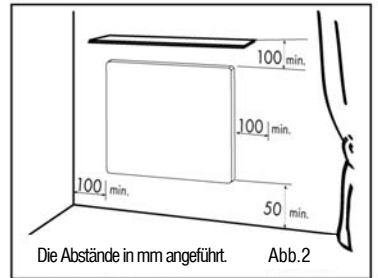

Abb. 3

Montage

Der Heizkörper ist einzeln in einem Karton verpackt. Zu seiner Befestigung an die Wand dienen Befestigungskonsolen. Die Platte kann an die Wand längs- oder querliegend installiert werden, die **Deckenmontage ist verboten** (Abb. 4). Die Löcher für Konsolen sind gemäß der Abb.5 (längsliegende Platte) oder gemäß der Abb. 6 (querliegende Platte) auszubohren. Die Abmessungen **A** sind Bohrungsmittenabstände und die Maße **B**, **C** und **D** sind Mindestabstände der gebohrten Löcher zu den umgebenden Gegenständen.

Befestigen Sie die Konsolen mit Holzschrauben und Dübel an die Wand (sind nicht Bestandteil des Erzeugnisses). Die Holzschrauben und Dübel müssen mit Rücksicht auf das Wandmaterial und das Gewicht der Heizplatte gewählt werden.

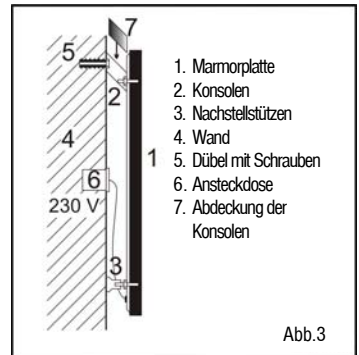
Hängen Sie den Heizkörper immer mit den beiden oberen Schrauben an die Konsolen (je nach Aufhängungsart) und ziehen Sie ihn mit den vorbereiteten Muttern und Unterlegscheiben an die Konsole fest (die Unterlegscheiben müssen an beiden

Seiten der Konsole angebracht werden). Die Unterlegscheiben und Muttern werden an zwei Schrauben der Heizplatte angeschraubt, die zum horizontalen Aufhängen vorbereitet sind.

Dem Heizkörper sind außer Befestigungskonsolen auch verstellbare Tragstützen beige packt, mit denen nach ihrem Anschrauben an die unteren Schrauben des Heizkörpers der Abstand der Heizplatte zur Wand eingestellt und der Abdeckung der Befestigungskonsolen.

Auf Abb. 3 ist eine Seitenansicht des Heizkörpers nach Aufhängen an die Wand dargestellt.

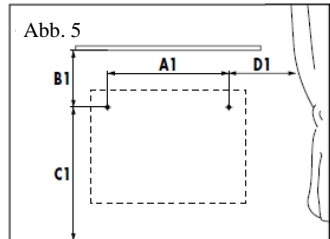
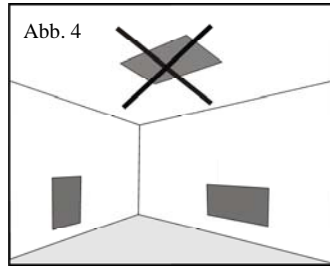

W	A1 (mm)	B1 (mm)	C1 (mm)	D1 (mm)
300	260	185	465	220
500	460	185	465	220
800	660	185	565	220
1000	860	185	565	220
1200	900	185	565	300
1500	900	185	565	400

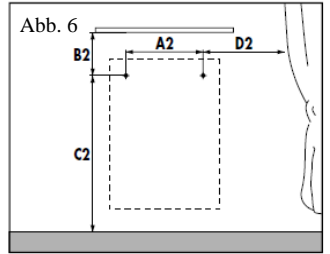

W	A2 (mm)	B2 (mm)	C2 (mm)	D2 (mm)
300	260	185	465	220
500	260	185	665	220
800	360	185	865	220
1000	360	185	1065	220
1200	360	265	1185	220
1500	360	365	1285	220

Elektroinstallation

Der Heizkörper ist mit einem zweiadrigen Kabel für 1/N 230 V / 50 Hz ausgestattet.

Farbliche Kennzeichnung der Leiter:

- Phase – *braun*,
- Nullleiter – *blau*.

Das Kabel mit einem Stecker ausgestattet werden kann (Exportmärkte), Abscherung des Steckers und Verkürzung des Zuführungsdrahts stellen keinen Grund für Garantieverfall dar.

Das Versorgungskabel ist an der Wand in einer Anschlussdose angeschlossen, siehe Abb. 3.

Wenn die Anschlussleitung dieses Gerätes beschädigt wird, muß sie durch den Hersteller oder den Kundendienst oder eine qualifizierte Person ersetzt werden, um Gefährdungen zu vermeiden.

Bedienung des Heizkörpers

Wir empfehlen, den Heizkörper mit einem Raumthermostat mit Schalter auszustatten.

Der Raumthermostat erhält die eingestellte Lufttemperatur des Raumes aufrecht. Der Heizkörper ist weiter mit einem Begrenzungsthermostat ausgestattet, der zur Temperaturregulierung der Heizkörperoberfläche dient, die nicht 110 °C übersteigen darf.

Demontage des Heizkörpers

Vor dem Lösen der Befestigungskonsolen schalten Sie den Heizkörper mittels des zweipoligen Schalters vom Netz ab. Mit Hilfe des Werkzeugs lockern Sie die Montageschrauben und heben Sie den Heizkörper vertikal nach oben, damit sich die Konsolen von den Schrauben lösen können.

Desweiteren ist das Versorgungskabel aus der Anschlussdose an der Wand zu entfernen.

Technische Angaben

<i>TYP</i>	Abmessungen (mm) (LxBxT)	Gewicht (Kg)	Leistung (W)	Strom (A)	Spannung	Klasse	Max. Oberflächen- temp.	Bedeckung
MR 300	500x500x30	20	300	1,30	230V AC	II	110°C	IP44
MR 500	700x500x30	28	500	2,17				
MR 800	900x600x30	43	800	3,48				
MR 1000	1100x600x30	53	1000	4,35				
MR 1200	1300x600x30	62	1200	5,20				
MR 1500	1500x600x30	72	1500	6,50				

Der Heizkörper kann auf Unterlagen der Brennbarkeitsklassen C und D montiert werden.

Garantiebedingungen

Der Auftragnehmer gewährleistet für das Erzeugnis eine Garantie von 24 Monaten ab Verkaufsdatum. Die Garantie erstreckt sich nicht auf Mängel, die durch Transport, nachlässige Manipulation und nichtfachgemäße Montage verursacht wurden. Die Garantie bezieht sich auch nicht auf nicht-fachgemäße Eingriffe in den Heizkörper und auf normale Abnutzung des Erzeugnisses.

Bestätigung über den Verkauf:.....

Verkaufsdatum:.....Herstellungsnummer:.....

Verkäufer:.....



Fenix Trading s.r.o.

Slezska 2

790 01 Jeseník

Czech Republic

tel.: +420 584 495 302

fax: +420 584 495 303

e-mail: fenix@fenixgroup.cz

www.fenixgroup.cz